

Konserwacja

Po użyciu półmasksi należy:

- wykręcić elementy oczyszczające z uchwytów bagnetowych,
- umyć wodnym roztworem mydła,
- opłukać pod bieżącą wodą,
- osuszyć w miejscu przewiewnym w temperaturze +30 do +40°C,
- 70% wodnym roztworem spirytusu etylowego.

Przechowywanie

Półmaski należy przechowywać w zamkniętych, nieuszkodzonych opakowaniach jednostkowych producenta, w pomieszczeniach o wilgotności względnej do 75%, w temperaturze od +10°C do +30°C.

Półmaski należy chronić przed działaniem agresywnych substancji chemicznych, zabrudzeniem i uszkodzeniami mechanicznymi.

Deklaracja zgodności

Producent PSO MASKPOL S.A. wydaje Deklarację zgodności UE dotyczącą wyrobu: Półmaska MP 22/2. Niniejsza Deklaracja zgodności dostępna jest do pobrania na stronie: www.maskpol.com.pl.

Gwarancja

Przedsiębiorstwo Sprzętu Ochronnego MASKPOL S.A. w Konieczkach gwarantuje zachowanie parametrów użytkowych w 5-letnim okresie magazynowania, licząc od daty sprzedaży lub w okresie 1 roku eksploatacji. Gwarancja dotyczy półmasek MP 22/2 przechowywanych zgodnie z zaleceniami instrukcji.

Producent

PRZEDSIĘBIORSTWO SPRZĘTU OCHRONNEGO



MASKPOL

KONIECZKI, 42-140 PANKI
Tel. +48 34 310 93 00, 310 94 16
Fax +48 34 317 98 31
e-mail: maskpol@maskpol.com.pl
<http://www.maskpol.com.pl>

Jednostka notyfikowana 1437

CENTRALNY INSTYTUT OCHRONY
PRACY -
PAŃSTWOWY INSTYTUT BADAWCZY
00-701 WARSZAWA ul.
Czerniakowska 16

CE 1437

Zgodność:
Rozporządzenie Parlamentu
Europejskiego i Rady (UE)
2016/425 z dnia 9 marca 2016r.

INSTRUKCJA UŻYTKOWANIA

Wydanie Grudzień 2019

PÓLMASKA MP 22/2

PÓLMASKA EN 140:1998

wg PN-EN 140:2001

Zastosowanie

Półmaska MP 22/2 (Półmaska EN 140:1998) skompletowana z odpowiednimi elementami oczyszczającymi (filtry lub pochłaniacze) stanowi środek indywidualnej ochrony układu oddechowego. Przeznaczona jest do wielokrotnego użycia przed działaniem szkodliwych substancji chemicznych w postaci, pyłów, mgieł, par i gazów w tym do zastosowań w podziemnych zakładach górniczych.

Kompletowanie sprzętu

Do kompletowania z półmaską MP 22/2 powinny być zastosowane:

1. Filtry produkcji SPÓŁDZIELNI INWALIDÓW ZGODA
 - typ ZG P2 R (M),
 - typ ZG P3 R (M),
2. Pochłaniacze produkcji PSO MASKPOL S.A.:
 - P 22/2-A1 typ EN 14387 A1,
 - P 22/2-A2 typ EN 14387 A2,
 - P 22/2-K1 typ EN 14387 K1,
 - P 22/2 -W1 typ EN 14387 A1B1E1K1,

posiadające odpowiednie łączniki zapewniające szczelność, prawidłowość ustalenia położenia i mocowania.

Zaleca się, aby w zestawieniu z półmaską MP 22/2 był zastosowany hełm ochronny typu GÓRNIK HO-01 z ochronnikami słuchu typu UNO-01 produkcji PSO MASKPOL S.A., który jest kompatybilny konstrukcyjnie i przystosowany do użytkowania w strefach zagrożeń wybuchem.

Charakterystyka techniczna

Półmaska MP 22/2 posiada część twarzową wykonaną z tworzywa sztucznego w kolorach: czarnym, niebieskim, żółtym lub uzgodnionym z zamawiającym.

Uwaga:

Półmaska MP 22/2 jedynie z częścią twarzową w kolorze czarnym, posiada własności antyelektrostatyczne.

1. Część twarzowa (korpus)
2. Element usztywniający
3. Płatek wdechowy
4. Płatek wydechowy
5. Pokrywa
6. Spinka
7. Kotwa
8. Pas nośny
9. Zapinka - część męska
10. Zapinka - część żeńska
11. Taśma nagłowia I
12. Taśma nagłowia II
13. Szlufka

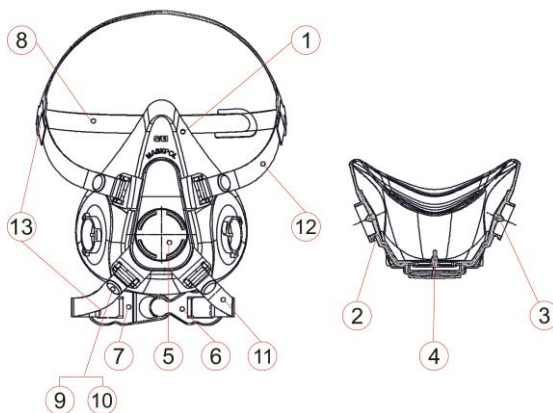

Rys.1 Półmaska MP 22/2

Półmaska MP 22/2 składa się z części twarzowej (korpusu) zawierającego element usztywniająco-mocujący, posiadający w obszarach bocznych dwa zawory z płatkami wdechowymi i izoluje ona układ oddechowy użytkownika od otaczającej atmosfery poprzez szczelne osłonięcie nosa, ust i brody.

Półmaska MP 22/2 posiada w przedniej części zawór wydechowy z osadzoną na nim pokrywą, która połączona jest za pomocą pasków z nagłowiem.

Część twarzowa produkowana w dwóch rozmiarach pozwalających na dobór odpowiedniego rozmiaru i dopasowaniu jej do różnych wysokości twarzy użytkowników:

- do 109 mm – rozmiar S/M - mały,
- powyżej 109 mm – rozmiar M/L – duży.

Uwaga: Wysokość twarzy jest to odległość w linii prostej od podbródka do wgłębienia nosowo skroniowego.

Przeciwwskazania

- Półmaska kompletowana z elementami oczyszczającym (filtry, pochłaniacze) nie zapewnia skutecznej ochrony w przypadku wystąpienia niedoboru tlenu w powietrzu tj., gdy jego zawartość w powietrzu jest niższa niż 17%.
- Półmaska może nie zapewnić skutecznej ochrony osobom posiadającym zarost, duże nosy, głębokie blizny oraz zniekształcenia twarzy.

Znakowanie

Treść znakowania półmasek powinna być zgodna z Rozporządzeniem Parlamentu Europejskiego i Rady (UE) 2016/425 z dnia 9 marca 2016 i normą EN 140:1998.

Znakowanie półmasek

Oznakowanie półmasek MP 22/2 powinno zawierać:

- symbol wyrobu: Półmaska MP 22/2,
- rozmiar: S/M (mały) lub M/L (duży),
- numer normy: EN 140:1998,
- identyfikację producenta: MASKPOL,
- znak CE i numer jednostki notyfikowanej 1437.

Oznakowanie półmasek MP 22/2 wykonane jest w sposób trwały w postaci napisów wykonanych na korpusie i nagłowiu półmasek.

Znakowanie opakowania

Znakowanie opakowania półmasek powinno zawierać:

- symbol wyrobu: Półmaska MP 22/2,
- numer normy: EN 140:1998,
- identyfikację producenta: PSO MASKPOL S.A.,
- rozmiar: S/M (mały) lub M/L (duży),
- datę produkcji i ważności (rok/kwartał),
- numer partii (nr/rok),
- znak – CE,
- znak – KJ.

Sposób użytkowania

Przed użyciem należy zapoznać się z instrukcją użytkowania półmasek MP 22/2 oraz elementu oczyszczającego sprawdzić czy nie została przekroczona ich data ważności oraz nie wykazują uszkodzeń mechanicznych.

Dobrać rozmiar półmasek w zależności od wysokości twarzy h:

- rozmiar S/M - dla $h \leq 109$ mm,
- rozmiar M/L - dla $h \geq 109$ mm.
- Wkręcić elementy oczyszczające w uchwyty bagnetowe.
- Założyć dolną taśmę nagłowia na szyję i połączyć ją za pomocą spinki z kotwą.
- Przyłożyć półmaskę do twarzy i założyć górną taśmę nagłowia z pasem nośnym na potylicę.
- Skorygować położenie półmasek umieszczając ją w taki sposób, aby część twarzowa półmasek objęła zarówno nos jak i podbródek, a pas nośny dobrze przylegał do potylicy. W przypadku niewygodnego przylegania pasa nośnego należy jego dolną część rozpiąć i go odpowiednio wyregulować.
- Dopasować długość taśm nagłowia tak, aby zapewniały szczelne przyleganie części twarzowej obrzeża bez jej deformacji.
- Zdjęcie półmasek z twarzy następuje po zsunięciu górnej taśmy nagłowia do przodu głowy, a następnie dolnej taśmy nagłowia i rozpięciu spinki.

Uwaga!

Bezpośredni użytkownicy powinni przejść szkolenie teoretyczne i praktyczne w zakresie prawidłowego użytkowania półmasek.